

Allegato

COMUNE DI PESCHIERA BORROMEO

PIANO DI RECUPERO CASCINA SARGENTI O "CA' MATTA"

L. n. 765/67, art. 8
L.R. n. 12/05, artt. 14 e 46
N.T.A. del P.G.T. vigente, art. 9

COOP. EDILIZIA SANTA
MARIA DEL BOSCO

COMMITTENTI

STUDIO ZENITH Srl

PROGETTISTA Dott. Arch. GULTI CLAUDIO

Tav. 4	STATO DI FATTO	RILIEVO E CALCOLO DELLA SLP E DEL VOLUME DEGLI EDIFICI OGGETTO DI INTERVENTI MAGGIORI	Dott. Arch. CLAUDIO GULTI Via Indipendenza, 1 20088 PESCHIERA BORROMEO tel. 02/9663206 - fax 02/5607786 e-mail arch.gulti@studio@tin.it pec gulti.9724@camliano.it
	PCS-EG	1:200	35/15
	01/04/19		
	14/05/20		

LEGENDA

PERIMETRO AMBITO D'INTERVENTO COME DA PIANO DELLE REGOLE DEL PGT VIGENTE.
NUCLEO ANTICA FORMAZIONE 3: CASCINA MATTA

CALCOLO GEOMETRICO DELLA S.L.P. DEGLI EDIFICI OGGETTO DI INTERVENTI MAGGIORI: RISTRUTTURAZIONE E DEMOLIZIONE CON RICOSTRUZIONE

N°	Destinazione	Dati Catastrali	Piano	CALCOLO SLP DA RECUPERARE (mq)				SOMMA EDIFICIO
				a	b	a x b = c		
1	Deposito	Mapp. 12 Sub.1	P.T.	8,75	31,30	273,87		273,87
2A	Deposito	Mapp. 12 Sub.1	P.T.	9,55	15,95	152,21		739,08
2B	Deposito	Mapp. 12 Sub.1	P.T.	9,55	8,33	79,55		
2C	Stalla	Mapp. 12 Sub.1	P.T.	16,29	15,95	259,83		519,66
3A	Stips	Mapp. 8 Sub.1	P.T.	2,95	2,95x3,14	27,33		54,66
3B	Stips	Mapp. 8 Sub.1	P.T.	2,95	2,95x3,14	27,33		
3C	Stalla	Mapp. 9 Sub.1	P.T.	10,15	53,71	545,16		1090,32
4	Essiccatoio	Mapp. 180 Sub.1	P.T.	8,58	14,55	124,84		249,68
5	Essiccatoio	Mapp. 180 Sub.1	P.T.	8,58	14,55	124,84		
Sommano ->							2.927,27	

CALCOLO DELLA SLP E DEL VOLUME DEGLI EDIFICI OGGETTO DI INTERVENTI MAGGIORI

N°	Destinazione	Dati Catastrali	CALCOLO SLP DA RECUPERARE (mq)		CALCOLO VOLUME RECUPERARE (Sp h x vt 3,00)		CALCOLO VOLUME GEOMETRICO				
			P.T.	P.I.	Vol. (mq)	Sp. (m)	Superficie (mq)	Sp. (m)	Vol. (mq)	Vol. (mq)	
1	Deposito	Mapp. 12 Sub.1	273,87	821,61	46,69	31,30	1.461,40		1.461,40		
2A	Deposito	Mapp. 12 Sub.1	152,21	1.521,63	93,01	31,80	2.957,72		2.957,72		
2B	Deposito	Mapp. 12 Sub.1	79,55	695,61	93,01	9,55	888,25		888,25		
2C	Stalla	Mapp. 12 Sub.1	259,83	2.598,83	1.558,98	16,29	1.515,13		1.515,13		
3A	Stips	Mapp. 8 Sub.1	54,66	163,98	54,66	10,00	546,60		546,60		
3B	Stips	Mapp. 8 Sub.1	54,66	163,98	54,66	10,00	546,60		546,60		
3C	Portico	Mapp. 9 Sub.1	545,16	3.270,96	81,42	53,71	4.373,07		4.373,07		
4	Deposito	Mapp. 9 Sub.1	11,97	10,15	121,50						
5	Essiccatoio	Mapp. 180 Sub.1	124,84	124,84	749,04	84,84	14,55	940,51		940,51	
6A	Essiccatoio	Mapp. 180 Sub.1	124,84	124,84	749,04	84,84	14,55	940,51		940,51	
Sommano ->							1917,89	1009,38	8.781,61	14.411,96	12.662,68

PORZIONI DA NON CONSIDERARE NELLA SLP DA RECUPERARE
N.B. LA SUPERFICIE DELLE SEZIONI E' STATA CALCOLATA IN AUTOMATICO DAL PROGRAMMA ALLPLAN-NEMETSCHK
* SUPERFICIE IN PIANTA CALCOLATA A FILO PLASTRI ESTERNI

CALCOLO DELLA SLP DEGLI EDIFICI OGGETTO DI INTERVENTI MAGGIORI DA RECUPERARE

P.T.	P.I.	TOTALE
1917,89	1009,38	2.927,27

CALCOLO GEOMETRICO DELLA S.L.P. E DELLA SUP. COPERTA DEGLI EDIFICI OGGETTO DI INTERVENTI MINORI: MANUTENZIONE STRAORDINARIA E RISANAMENTO CONSERVATIVO

N°	Destinazione	Dati Catastrali	Piano	CALCOLO SLP (mq)			SOMMA EDIFICIO PARZIALE	SOMMA EDIFICIO TOTALE	SUPERF. COPERTA (mq)
				a	b	a x b = c			
6	Rimessa/Abitazione	Mapp. 8	P.T.	5,23	9,00	47,07	94,14	47,07	
			P.I.	5,23	9,00	47,07			
7	Ufficio/abitazione	Parte Mapp. 5	P.T.	17,30	7,20	124,56	249,12	124,56	
			P.I.	17,30	7,20	124,56			
8	Abitazione	Mapp. 4 Parte 5	P.T.	8,40	10,98	92,23	186,06	92,23	
			P.I.	7,30	8,02	58,55			
9	Abitazione	Mapp. 2	P.T.	8,36	4,22	35,28	336,84	186,06	
			P.I.	8,40	10,98	92,23			
10	Tettoia	Mapp. 39	P.T.	7,30	8,02	58,55	150,78	58,55	
			P.I.	7,30	8,02	58,55			
11	Rimessa/locale sgomb.	Mapp. 7	P.T.	20,97	13,23	277,43	832,29	277,43	
			P.I.	20,97	13,23	277,43			
12	Rimessa/deposito	Mapp. 20	P.T.	2,79	12,18	33,98	174,54	33,98	
			P.I.	3,08	9,70	29,88			
13	Rimessa/locale sgomb.	Mapp. 7	P.T.	6,40	4,82	30,75	67,13	30,75	
			P.I.	9,78	10,27	100,24			
14	Rimessa/locale sgomb.	Mapp. 7	P.T.	9,55	7,78	74,30	174,54	74,30	
			P.I.	9,78	10,27	100,24			
Sommano ->							1.962,58	910,77	

PIANTA PIANO TERRENO 1 : 200



SEZIONE ED ALTEZZE EDIFICIO STORICO DI RIFERIMENTO

EDIFICIO STORICO DI ALTEZZA MASSIMA CALCOLATA SULLA MEDIA DELLA FALDA IN PENDENZA (vedi art. 15 PGT per altezze nuovi edifici)

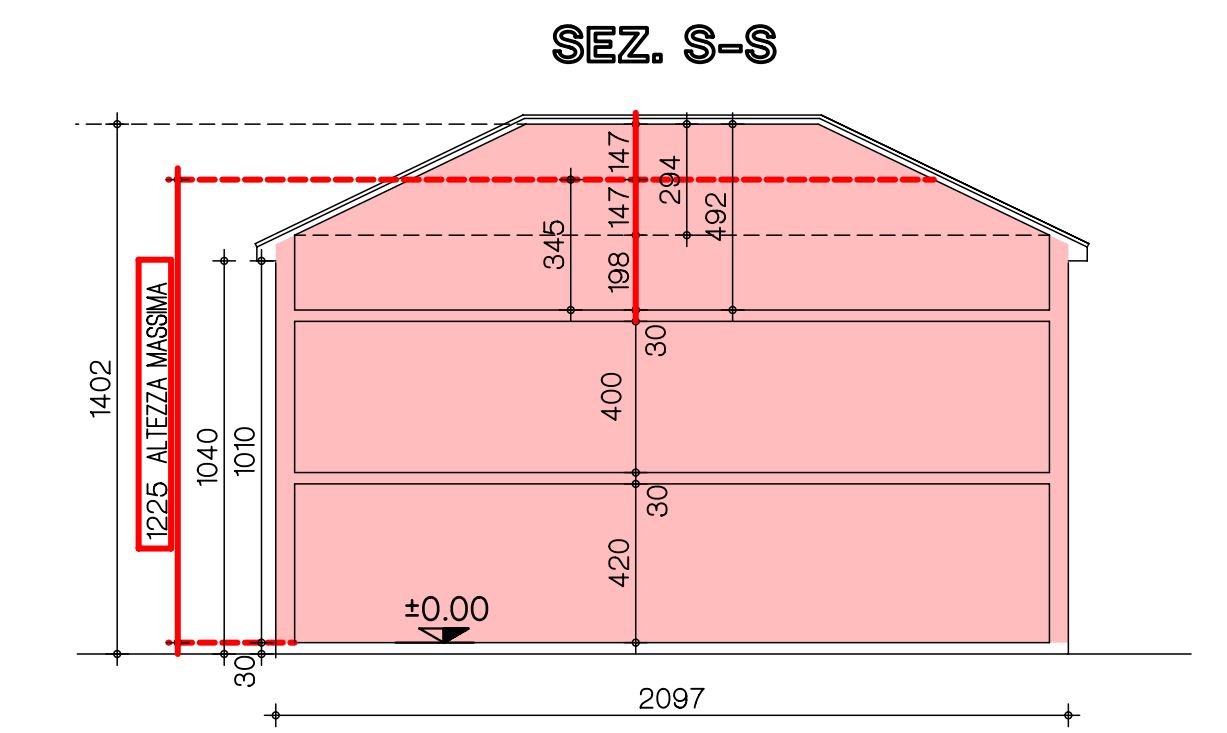

SEZIONI 1 : 200

SEZ. 1-1

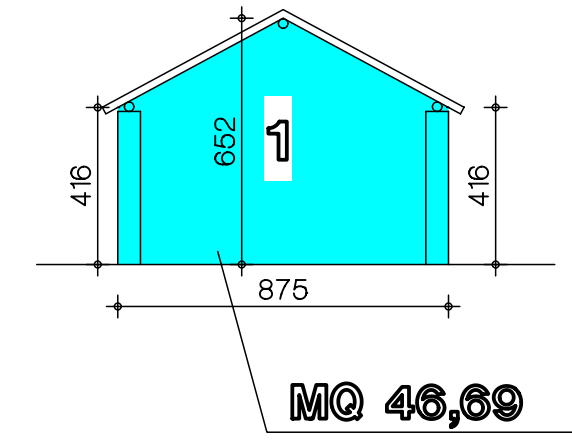

SEZ. 2A-2A

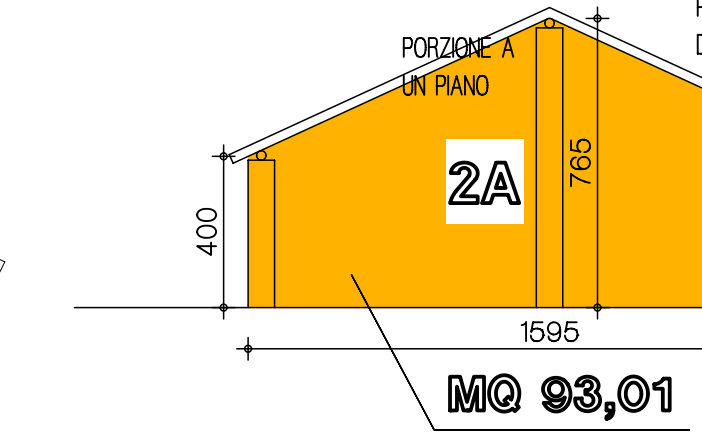

SEZ. 2B-2B

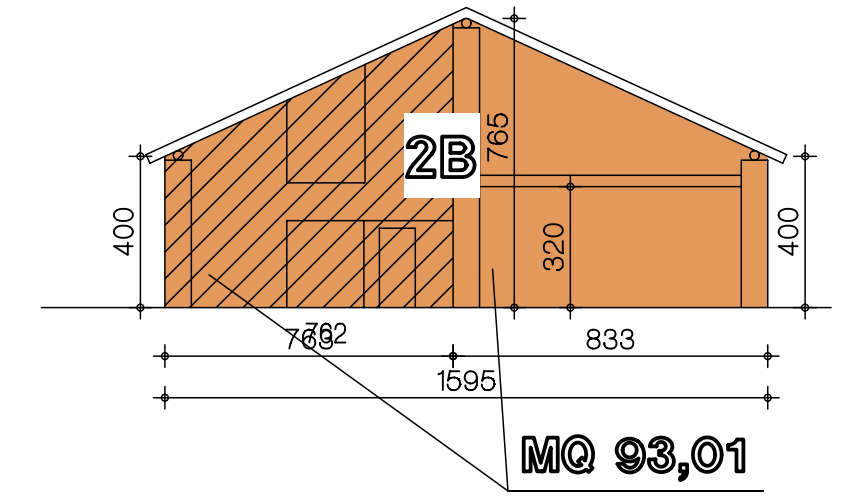

SEZ. 2C-2C

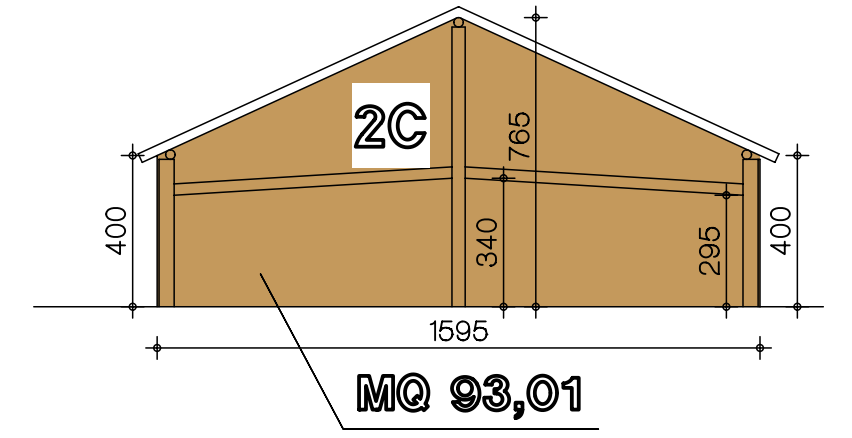

SEZ. 3-3

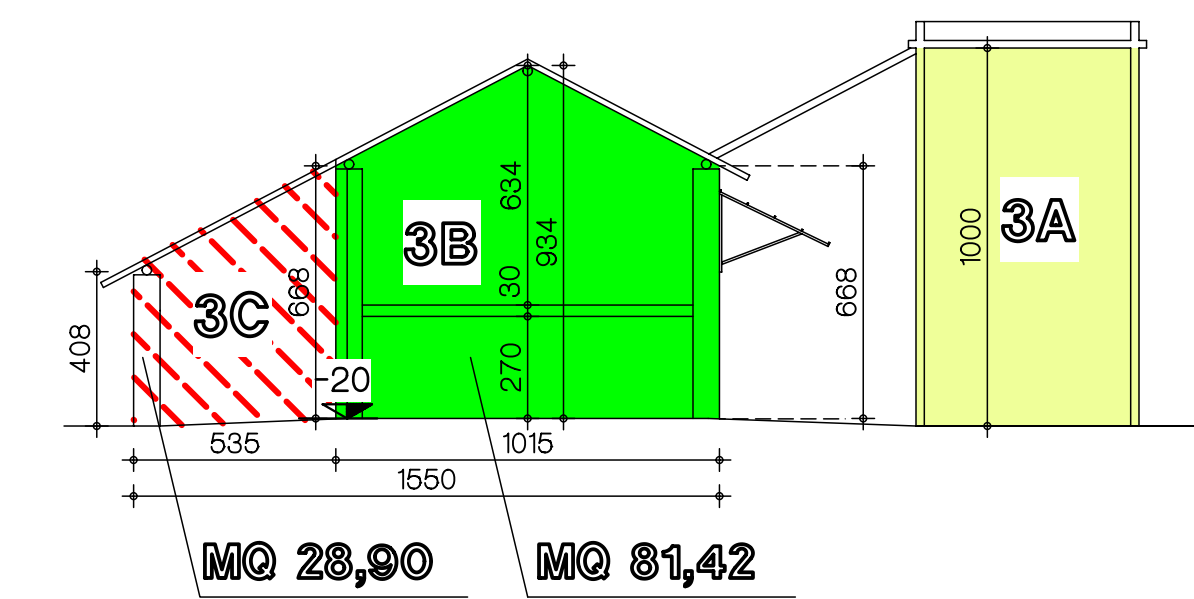

SEZ. 4-4

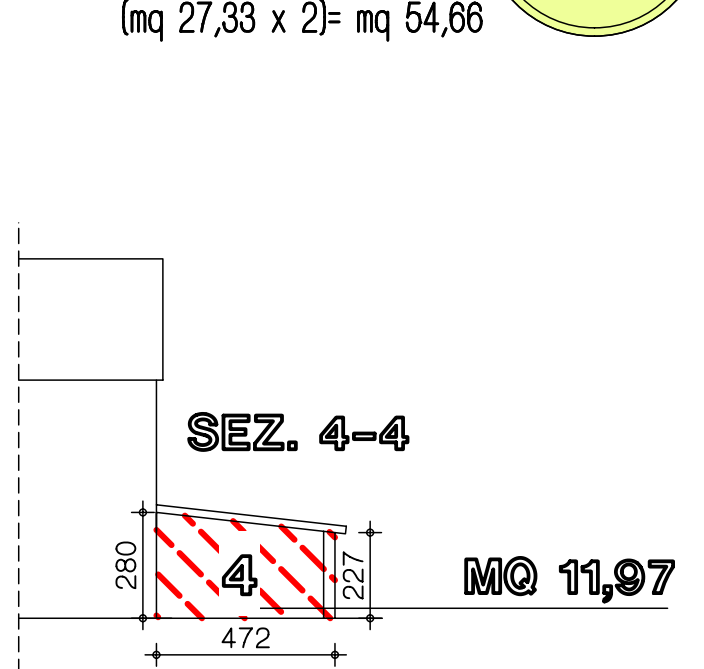

SEZ. 5-5

